

立体の表面積と体積②

1 次の立体について、表面積と体積をそれぞれ求めなさい。(円周率は π とします。)

(1)

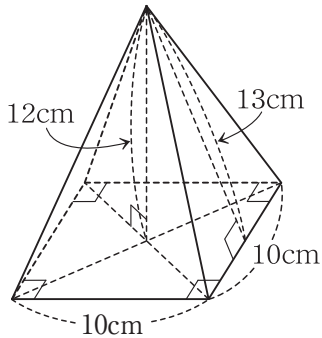

表面積 _____

体積 _____

(2)

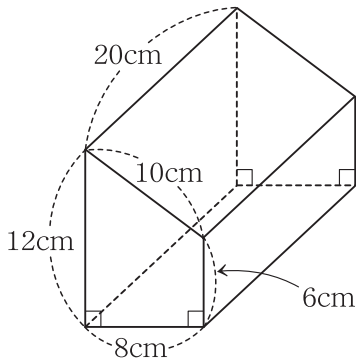

表面積 _____

体積 _____

(3)

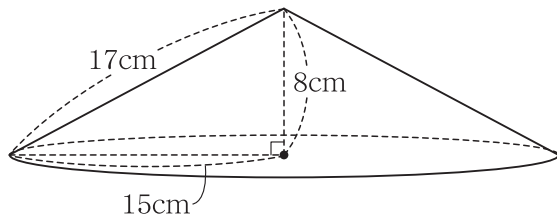

表面積 _____

体積 _____

(4)

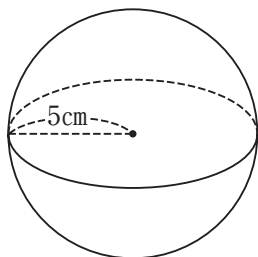

表面積 _____

体積 _____

組

番

名前

かかった時間

正解数

分